



→ Для коммерческого транспорта

MaxiWash



 **WashTec**



MaxiWash

WashTec имеет именно такую мойку, которая удовлетворит всем Вашим требованиям.

Для любых типов грузовиков и автобусов, для специализированных моек, или для мойки Вашего собственного автопарка:

- Максимальная эффективность, долговечность и превосходное качество мойки любых типов коммерческих автомобилей
- Микропроцессорная технология управления моечным комплексом
- Боковые щетки с двойной фиксацией обеспечивают отличную надежность и неизменно качественную мойку
- Аккуратность: все приводы управляются частотными преобразователями
- Скорость: чистый грузовик меньше, чем за 2 минуты с MaxiWash Express
- Превосходные результаты мойки

Гибкая настройка на любой тип грузовика или автобуса.

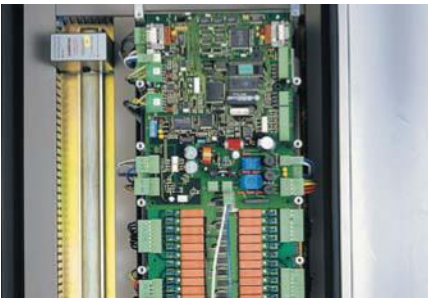

↑ Управление мойкой современными микропроцессорами обеспечивает гибкое программирование устройств.



↑ Текстовый дисплей пульта управления позволяет легко управлять системой. Дополнительные моечные операции программируются очень просто.



↑ Могут быть добавлены специальные программы для мойки: Автобусов с выступающими зеркалами, грузовиков со спойлерами или загрузочными рампами, автобусов с креплениями для лыж и другие.

Необслуживаемые узлы сохраняют время и деньги.



↑ Необслуживаемые подшипники в медленно вращающихся устройствах не требуют смазочных работ.



↑ Привод щетки крыши на плоских ремнях не требует высоких затрат на обслуживание.

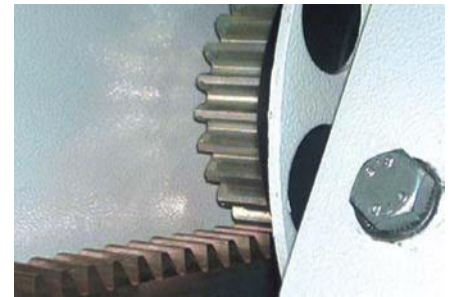

↑ Зубчатые стойки привода боковых щеток, работающих в тяжелом режиме.

Наивысшее качество для надежности и длительного срока службы.



↑ Использование конструкций из оцинкованной горячим способом и нержавеющей стали обеспечивает хороший внешний вид и длительный срок службы.

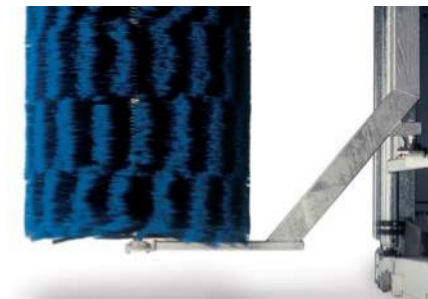

↑ Боковые щетки на двойных подшипниках (сверху и снизу) обеспечивают мягкое воздействие при постоянно высоком качестве мойки.



↑ Частотнорегулируемые электроприводы, позволяющие производить плавный пуск механизмов и регулирование скорости, существенно снижающие время мойки.

Прогрессивные решения для достижения превосходных результатов мойки.



↑ Идеален для мойки автобусов: Материал SofTecs® моет бережно и без износа. Это обеспечивает машине блеск и привлекательный внешний вид.



↑ Профилированные щетки для оптимального прилегания к контуру машины.

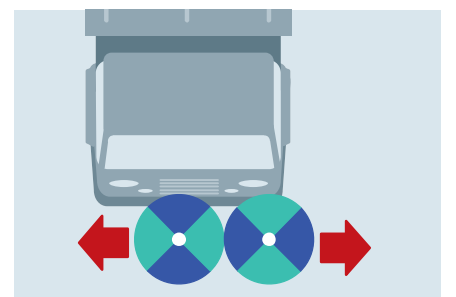

↑ Боковые щетки двойной фиксации для равномерного прижима.

↑ Двойное перекрытие центральной части машины.

Несложные в эксплуатации конструкции.



1 Боковые щетки и щетка крыши с легко заменяемыми щеточными сегментами.



2 Необслуживаемый узел перемещения щетки крыши на плоском ремне.

Узлы, работающих в тяжелых условиях.



3 Коррозионностойкие корпуса из алюминия приводов вращения боковых щеток.



4 Зубчатая передача для нагруженных узлов перемещения боковых щеток.

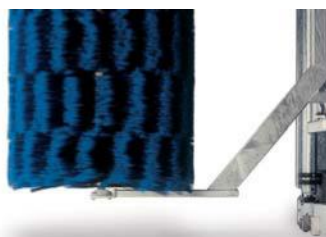

5 Боковые щетки, закрепленные в верхней и нижней точках на выдвигающихся кронштейнах, обеспечивают качественную и, в тоже время, бережную мойку.



6 Система опрыскивания боковых щеток выполнена из прочных и долговечных материалов.

Исключительная надежность.



8 Плавный пуск, остановка и изменяемая скорость движения, благодаря частотнорегулируемым приводам.



9 Бесконтактные датчики приближения контролируют положение щеток.

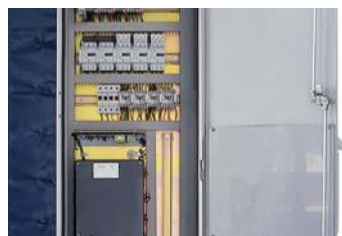

10 Микропроцессорная система управления.



11 Необслуживаемые приводы обеспечивают длительный срок службы.

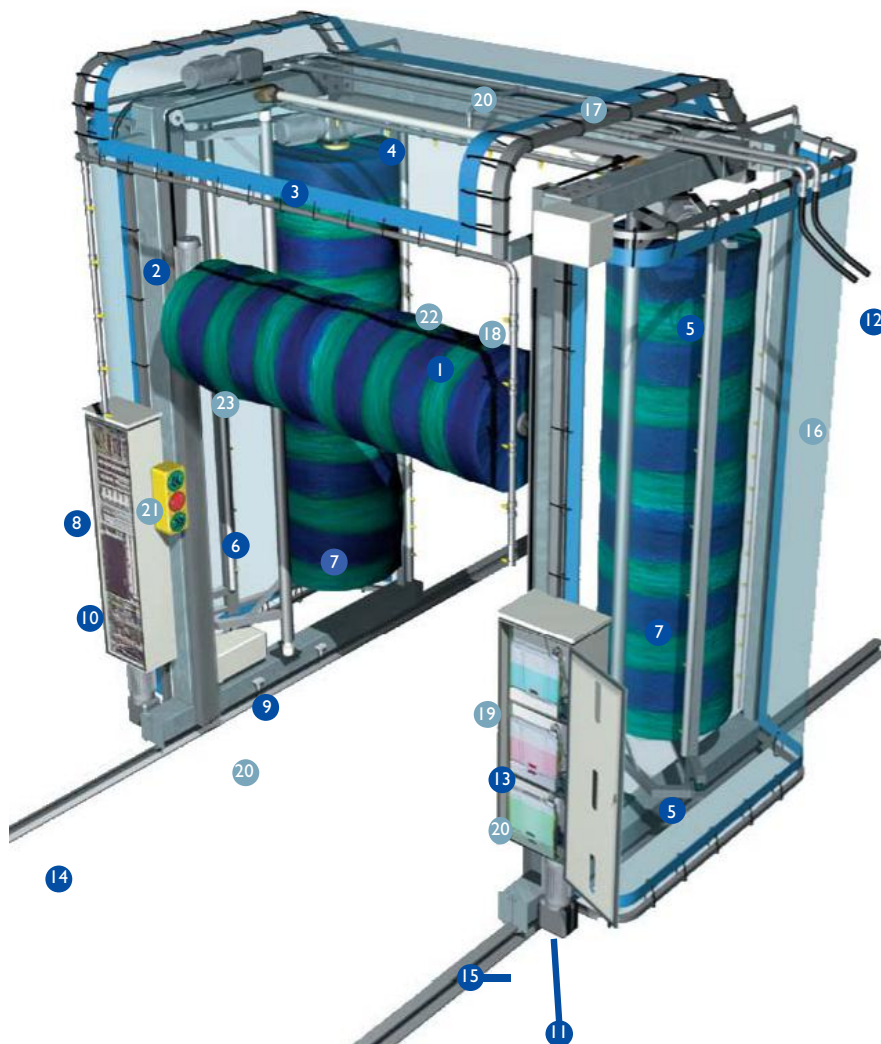

- 1 Щетка крыши
- 2 Механизм подъема щетки крыши
- 3 Привод вращения боковых щеток
- 4 Зубчатый привод перемещения боковых щеток
- 5 Верхняя и нижняя опора боковой щетки
- 6 Система опрыскивания боковых щеток
- 7 Боковые щетки
- 8 Частотные преобразователи
- 9 Бесконтактные датчики приближения
- 10 Микропроцессорный блок
- 11 Привод движения портала
- 12 Подвод извне воды и электроэнергии
- 13 Система подачи шампуня дозирующим насосом
- 14 Привариваемые рельсы для передвижения портала
- 15 Защита от опрокидывания

Опции

- 16 Боковая защита от брызг
- 17 Верхняя защита от брызг
- 18 Арка ополаскивания свежей водой и осушителем
- 19 Шкаф из нержавеющей стали для хранения моющих средств и дозирующих насосов
- 20 Осушитель с дозирующим насосом
- 21 Светофор для позиционирования
- 22 Арка высокого давления
- 23 Щеточный материал SoftTecs® для особенно бережной мойки

MaxiWash Intro

Доступное оборудование для небольших транспортных и автобусных компаний

⇒ Экономичная мойка по приемлемой цене.

⇒ Высокая функциональность, современные технологии, быстрая мойка.



Габаритные размеры

Стандартная моечная высота 4,2 м ширина 2,6 м
Макс.высота автомобиля, мм
Высота мойки, мм*
Миним. высота моечного зала, мм
Макс.ширина автомобиля, мм
Ширина мойки, мм*
Миним.ширина моечного зала (с зоной безопасности), мм
Межрельсовое расстояние (по осям), мм
Длина мойки, мм
Требуемая длина рельс = длина машины +
Требуемая длина зала = длина машины +
Возможная длина рельс, м (с шагом 1 м)

Возможны изменения, просим связываться с нами для получения технической и иной информации.

Надежность конструкции для достижения наилучших результатов мойки.



- Постоянное усилие прижима боковых щеток благодаря двойной фиксации сверху и снизу
- Во время работы щеток защищены все несущие узлы - валы щеток, подшипники
- Компоненты портала, работающие под нагрузкой - стальные, гальванизированные горячим способом, или из нержавеющей стали
- Микропроцессорная технология управления позволяет найти индивидуальный подход к любому объекту и гибко настраивать моечные программы
- Перемещение боковых щеток осуществляется при помощи зубчатого привода

Функциональность устройств - экономичность в эксплуатации



- Специальные форсунки для направленной подачи воды и реагентов
- Наивысшая скорость мойки в своем классе: 10 м/мин
- Перемещения щетки крыши вверх и вниз непрерывно контролируется датчиками

MaxiWash Pro

Экономичная станция
для профессиональной мойки
и широкого круга пользователей

→ Идеальная
экономическая
эффективность

→ Комплекс для
специализированных моечных
компаний, перевозчиков
и транспортных фирм

MaxiWash INTRO /PRO	MaxiWash COMBI	MaxiWash TANDEM	MaxiWash EXPRESS
	4200		4500
5150	5113	5150	5020*
5500	5300	5500	5400*
	2600		
4700	4720	4700	5420
5700	5720	5700	5700
	3420		-
2129	3750	2129	5325*
5,0 м	7,54 м	7,5 м	-
6,0 м	8,54 м	8,5 м	-
	8-30		-

* Без щетки крыши



Умные решения для максимальной безопасности.

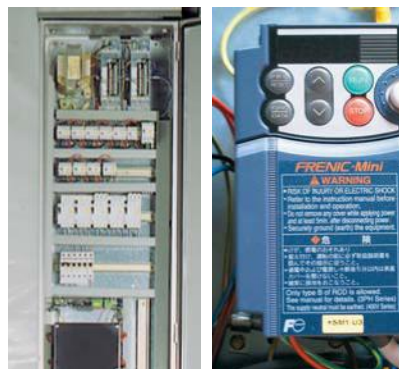

- Надежный микропроцессорный контроль - гарантия превосходных результатов мойки
- Плавный старт и движение, постоянное давление прижима щеток, благодаря частотному регулированию приводов

Широкий спектр оказываемых услуг - идеальное решение для моечных компаний.



- Гибко настраиваемая система мойки различных типов автомобилей, привлекающая множество постоянных клиентов
- Быстрая и экономная мойка приносит максимальный доход и уверенность в том, что клиенты будут удовлетворены скоростью и качеством обслуживания
- Арка подачи химикатов, арка высокого давления и мойщик днища, устанавливаемые опционально, позволят заметно увеличить прибыль от коммерческой мойки

MaxiWash Combi

Многофункциональное устройство для коммерческого транспорта сложной формы и специфических загрязнений

→ Превосходная мойка для транспорта со сложной конфигурацией кузова

→ Комбинация мойки высоким давлением и мойки щетками для достижения максимальной чистоты

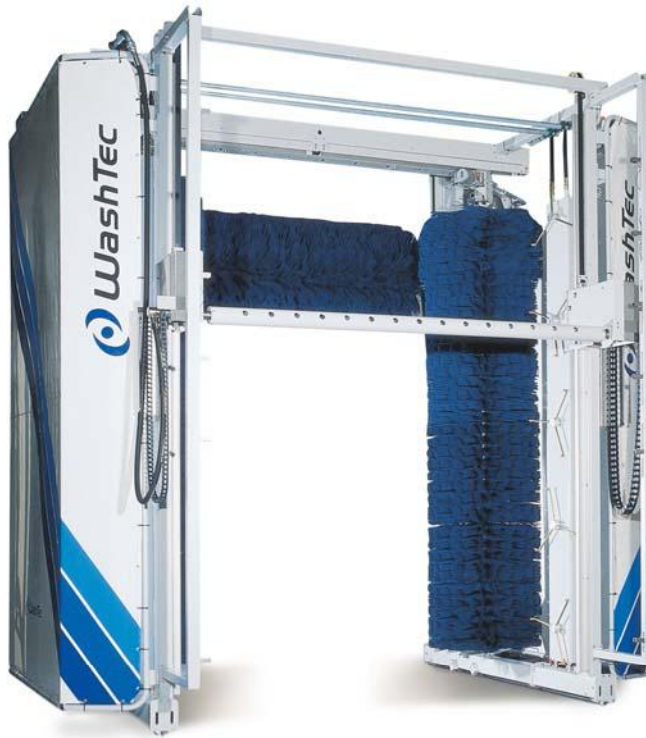

Технические данные для 3-х щеточной MaxiWash	
Необходимое давление воды, бар	4-6
Присоединения	R 1"
Потребляемая мощность, кВт	6-8
Материал блока управления	Нерж. сталь
Габариты блока управления, мм	450x2000x260
Защита блока управления,	IP 55
Защита пульта управления	IP 65

Использование высокого давления для безупречной мойки.



- MaxiWash Combi базируется на системе MaxiWash Pro с добавлением устройств для мойки высоким давлением
- Тщательная предварительная мойка с использованием реагентов
- Вертикальная и крышная системы высокого давления позволяют удалить любые следы грязи
- Последующая мойка ровных поверхностей грузовика 3-х щеточной станцией

Мойка высоким давлением с отслеживанием контуров.



- Во время предварительной мойки контроллер фиксирует контуры автомобиля и использует эту информацию для последующей мойки высоким давлением
- Рама высокого давления движется по контуру автомобиля
- Верхняя балка высокого давления опирается на подшипники с обеих сторон вертикальных направляющих и перемещается при помощи плоских ремней.

Вращающиеся форсунки высокого давления - для любой формы кузова грузовика.



- Пять вращающихся роторов с форсунками высокого давления расположены один над другим с каждой стороны арки
- Каждый ротор вращается на подшипниках
- Переключения роторов с мойки спереди на мойку сзади осуществляется пневматическими цилиндрами

MaxiWash Tandem

Максимум возможностей для больших автопарков и транспортных компаний

⇒ Вымыть много и быстро - это MaxiWash Tandem

⇒ Когда пассажиры или рекламодатели хотят видеть безупречно чистое транспортное средство в любое время



Потребление воды, л/мин

Щеточная мойка оборотной водой	100
Ополаскивание свежей водой	60
Арка в/д, моющая высота 1800 мм	210
Арка в/д, моющая высота 4200 мм	400
Система мойки днища	400

Два портала для быстрой мойки.



- ⇒ Двойной портал для максимальной скорости мойки:
Один портал моет переднюю часть автобуса, в то время как другой моет заднюю часть
- ⇒ 12-метровый автобус становится абсолютно чистым в пределах 2,5 минут

Двойной набор для достижения исключительной чистоты.

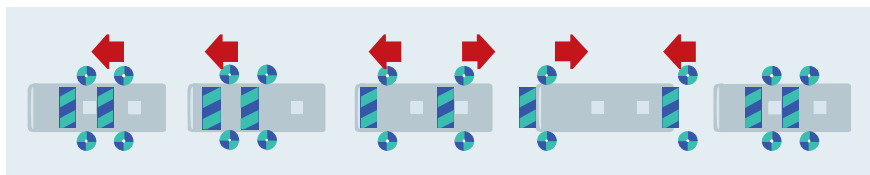

- ⇒ Два щеточных портала действуют одновременно
- ⇒ Зоны перекрытия с боков позволяют избежать непромытых участков
- ⇒ Для небольших автомобилей используется только одна станция, вторая в это время остается неподвижной

Максимальная скорость для дополнительного удовлетворения клиента.



- ⇒ Высокая производительность станции и превосходные результаты мойки
- ⇒ Идеальна для крупных автопарков и бюджетных транспортных компаний
- ⇒ Возможна в комплектации с 4-мя или 6-ю щетками

MaxiWash Express

Скоростная мойка -
меньше 2-х минут

⇒ Экономия времени -
водитель проезжает на
автомобиле через
моечный комплекс

⇒ Занимает малую площадь
благодаря стационарному
исполнению



Быстрая мойка для поддержки имиджа



- ⇒ Благодаря стационарному исполнению занимает небольшую площадь
- ⇒ Наиболее рентабельна для крупных транспортных компаний; тратится минимум времени для поддержания автопарка в чистоте
- ⇒ Водитель проезжает на автомобиле через мойку самостоятельно и отправляется по маршруту сразу после мойки

Переменное положение щеток снижает время мойки



- ⇒ Мойка на 4-х щеточной станции: После заезда машины в моечный комплекс, первая движущаяся боковая щетка вначале моет переднюю часть автомобиля, останавливается, и в конечном положении моет правую сторону машины во время ее движения.
- ⇒ Когда задняя часть машины достигает второй движущейся боковой щетки, она следует за автомобилем и моет заднюю сторону.

1 Исходное положение

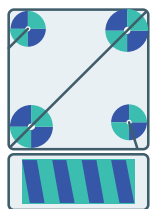

Световой барьер

2 Первая боковая движущаяся щетка перемещается в начальное положение

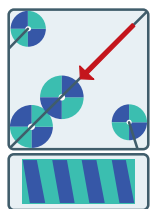

3 Мойка передней части: Автомобиль толкает первую боковую щетку впереди себя

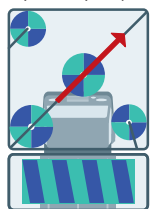

4 Мойка боковых сторон

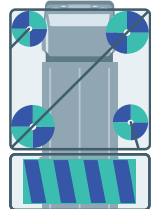

5 Мойка задней части: Вторая боковая щетка следует за автомобилем

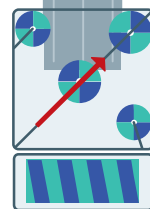

6 Окончание мойки: Система возвращается в исходное положение

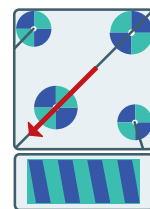

Щеточный материал SofTecs®



- ⇒ Использование щеток SofTecs® гарантирует мягкую и бережную мойку и, в то же время, полировку кузова
- ⇒ Материал особенно желателен для мойки автобусов. При этом достигается особый блеск окрашенных поверхностей
- ⇒ SofTecs® особо прочный материал и легко осуществит более 50,000 моек

Арка подачи реагентов



- ⇒ Применяется для достижения еще лучших результатов
- ⇒ Пригодна для независимой установки или монтажа на въезде в моечный зал при наличии светового барьера (опция)
- ⇒ Встраивается также в портал для экономии воды и совместной работы со щеточной мойкой

Арка высокого давления



- ⇒ С использованием высокого давления легко вымыть труднодоступные для щеток области. Арка может устанавливаться стационарно на въезде, или встраиваться в портал.
- ⇒ Модификации: арка высокого давления для шасси - моющая высота 1800 мм; Стандартная круговая арка высокого давления - моющая высота 4200 мм; Арка для профессионального использования, управляемая по сегментам - моющая высота от 0-1800 мм и до максимально возможной.

Устройство для мойки днища



- ⇒ Мойщик днища предназначен для удаления загрязнений из труднодоступных областей шасси автомобиля
- ⇒ Помогает содержать автомобиль в хорошем состоянии, снизить эксплуатационные расходы и расходы на его обслуживание

Шкаф из нержавеющей стали



- ⇒ Используется для размещения моющих реагентов и дозирующих насосов

Программы

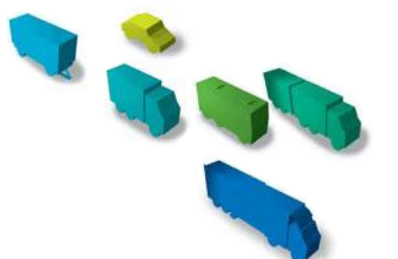

- ⇒ Существует множество программ для мойки любых типов транспортных средств
- ⇒ Специальные программы для самосвалов, грузовиков с платформой, программ для спойлеров и автобусных зеркал
- ⇒ Возможна и разработка специальных пользовательских программ, под конкретные пожелания заказчика